



フルチューン(II/III)、510B、ARTブリッジ

弦高調整

ブリッジ左右のアジャスト・スピナー(Fig. 1 A)を指で回して、ブリッジ全体の高さを調整します。510Bブリッジは各サドルの弦高を個々に調整することもできます。各サドルの高さ調整スクリュー(Fig. 1 C)を、六角レンチ(1.5mm)で回して高さを調整します。

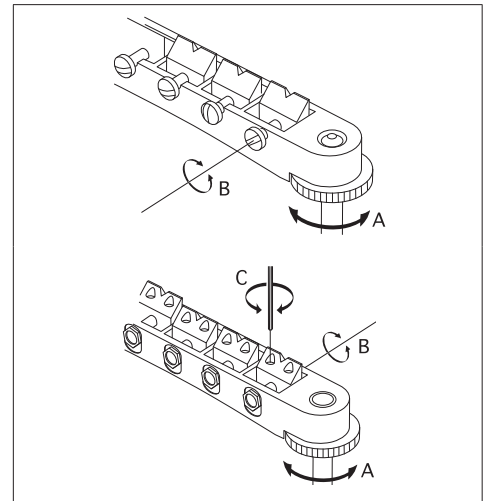

Fig. 1

イントネーション調整

調整するサドルのイントネーション調整スクリュー(Fig. 1 B)をマイナスドライバーで回してサドル位置を調整し、チューニングを行ってからイントネーションを確認します。正しいイントネーションが得られるまで同じ調整を繰り返してください。